

I AUTOMAZIONI A PISTONE PER CANCELLI A BATTENTE

D811189

25-06-98

Ver. prov.01

GB PISTON AUTOMATIONS FOR SWING GATES

F AUTOMATIONS A PISTON POUR PORTAILS BATTANTS

D KOLBEN AUTOMATIONEN FUER FLUEGELGITTERTORE

E AUTOMATIZACIONES A PISTON PARA PORTONES CON BATTIENTE

LUX FC

**ISTRUZIONI
INSTRUCTIONS
INSTRUCTIONS
MONTAGEANLEITUNG
INSTRUCCIONES**



BFT	U.K.	BFT	DEUTSCHLAND	BFT S.r.l.	ITALIA
SWIFT Automation Ltd Hindley Street, Stockport SK1 3LF England Tel. 0 161 480 6677 Fax. 0 161 477 6675	Tel. 0049 911 773323 Fax 0049 911 773324	Vertretung und Lager johannisstr. 14,D-90763 Fürth	Via Lago di Vico, 44 36015 SCHIO (VICENZA) Tel. naz. (0445) 696511 Tel. int. +39 (445) 696533 Fax (0445) 696522 INTERNET www.bft.it E-MAIL sales@bft.it		

BFT	FRANCE	BFT	ESPAÑA
Parc Club des Ayalades 35 bd capitaine GEZE 13333 MARSEILLE Cedex 14 Tel. 04 91.98.13.82 Fax 04 91.98.11.27	BERMATIC BFT S.L. Poligono GARONA NAVE Q 19200 AZUQUECA DE HENARES (GUADALAJARA) Tel. 949/263200 Fax 949/262451		



1) GENERALITA'

Versione LUX 2B ideale per cancelli senza fermo d'arresto centrale (per zone innevate o quando il cancello è molto alto dal suolo). Un particolare sistema di molle interne, permette di mantenere il cancello bloccato in chiusura anche senza battuta d'arresto. Il sistema a molle (fig.1), evita allo stelo di andare a finecorsa e mantiene l'elasticità sufficiente a compensare la dilatazione dell'olio dovuta agli sbalzi di temperatura climatici. In zone ventose, il blocco in apertura, mantiene il cancello aperto. Se il cancello rimane aperto per tempi brevi (Max. TCA), si possono evitare i fermi d'arresto in apertura. In caso contrario, consigliamo di adottare i fermi d'arresto in apertura.

1) GENERAL OUTLINE

LUX 2B is ideal for gates that do not have a central gate stop (for areas prone to snowfalls or when the gate is high above the ground). A special inner spring-system (fig.1) keeps the gate locked in closed position even when there is no gate stop. The spring system prevents the rod from reaching the end of its stroke and provides elasticity to compensate for the expansion of the oil caused by sudden changes in the outdoor temperature. In windy places, the open position lock keeps the gate open. If the gate only stays open for short amounts of time, opening gate stops do not need to be used. In all different conditions, ex. the gate stays open for longer periods of time (Max. TCA), we recommend the use of gate stops for the open position.

1) GENERALITES

Version LUX 2B, idéale pour des portails sans butée d'arrêt central (pour des zones enneigées ou si le portail est placé très en haut par rapport au sol). Un système spécial de ressorts internes (fig.1) permet de maintenir le portail bloqué en fermeture même sans butée d'arrêt. Le système à ressorts évite à la tige d'aller à la fin de course et maintient l'élasticité suffisante à compenser la dilatation de l'huile due aux écarts de température. Dans des régions venteuses, le butée en ouverture maintient le portail ouvert. Si le portail reste ouvert pour de courtes périodes (Max. TCA), il est possible d'éviter les butées d'arrêt en ouverture. Dans le cas contraire, nous conseillons d'adopter les butées d'arrêt en ouverture.

1) ALGEMEINES

Version LUX 2B, ideal für Tore ohne Mittelfeststeller (für schneereiche Gebiete oder für Tore, die besonders hoch über dem Boden stehen). Durch ein besonderes, internes Federsystem kann (Abb.1) das Tor auch ohne Anschlag in Schließposition gehalten werden. Das Federsystem hindert den Schaft daran, den Endanschlag zu erreichen, und behält eine ausreichende Elastizität zum Ausgleich der Ölausdehnung durch klimatische Temperaturschwankungen bei. In windigen Gebieten hält die Öffnungssperre das Tor offen. Wenn das Tor nur kurz (Max. TCA) offen bleibt, kann auf die Feststeller der Öffnungsposition verzichtet werden. Andernfalls empfehlen wir die Feststeller der Öffnungsposition einzusetzen.

1) GENERALIDADES

Versión LUX 2B ideal para cancelas o verjas sin tope central de detención (para zonas nevadas o cuando la verja está muy alta respecto al suelo). Un sistema especial de muelles en el interior (fig.1) permite mantener la verja bloqueada cuando está cerrada, aun sin tope. El sistema de muelles evita que la barra vaya hasta el tope del recorrido y mantiene la elasticidad necesaria para compensar la dilatación del aceite debida a los cambios climáticos que hacen variar la temperatura. En zonas con mucho viento, el bloqueo en apertura, mantiene la verja abierta. Si la verja permanece abierta durante períodos breves (Max. TCA), se pueden evitar los topes de detención en apertura. Por el contrario, le aconsejamos de adaptar los toper de parada en apertura.

2) DATI TECNICI

Alimentazione	:230V±10% 50/60Hz
Motore	:monofase 2800 RPM
Potenza assorbita	:280W
Condensatore	:6.3µF
Corrente assorbita	:1.4 A
Massima pressione	:30 BAR
Portata pompa	:1.25L/min
Forza di spinta	:3000 N
Forza di trazione	:2600 N
Corsa utile	:280mm + compressione molle
Compressione molle	:a 100Kg = 280+ 6.25mm
(regolabile con By-pass solo in chiusura)	:a 200Kg = 280+ 8.9mm
	:a 300Kg = 280+13.4mm
Reazione all'urto	:Frizione idraulica
Manovra manuale	:Chiave di sblocco
Max numero manovre	:500 manovre/24h
Protezione termica	:160°C
Temperatura ambiente	: -10 +60 C°
	(scheda SPL per temperature inferiori a 5°C)
Grado di protezione	:IP 65
Peso operatore	:8.7 Kg
Dimensioni	:Vedi fig.2
Olio	:IDROLUX

2) TECHNICAL SPECIFICATIONS

Power supply	:220V±10% 50Hz
Motor	:single-phase, 2800 RPM
Power absorption	:280 W
Capacitor	:6.3µF
Current absorption	:1.4 A
Maximum pressure	:20 BAR
Pump delivery	:1.25L/min
Pushing force	:3000 N
Pulling force	:2600 N
Working stroke	:280mm + spring compression
Spring compression	:with 100Kg = 280+6.25mm
(adjusted using closing By-pass valves)	:with 200Kg = 280+8.9mm
	:with 300Kg = 280+13.4mm
Impact reaction	:Hydraulic clutch
Manual manoeuvre	:Release key
Max. no. of manoeuvres	:500 Manoeuvres/24h
Thermal protection	:130°C
Operation temperature	: -10 +60 C°
	(SPL board for temperatures less than -10°C)
Protection	:IP 65
Controller weight	:8.7 Kg
Dimensions	:See fig.2
Oil	:IDROLUX

2) CARACTÉRISTIQUES TECHNIQUES

Alimentation	:230V±10% 50/60Hz
Moteur	:monophasé, 2800 tr/min
Puissance absorbée	:280 W
Condensateur	:6.3µF
Courant absorbé	:1,4 A
Pression maximale	:30 BAR
Débit de la pompe	:1,25l/min
Force de poussée	:3000 N
Force de traction	:2600 N
Course utile	:280mm + compression des ressorts
Compression des ressorts	:à 100Kg = 280+6,25mm
(réglable avec soupapes de dérivation en fermeture)	:à 200Kg = 280+8,9mm
	:à 300Kg = 280+13,4mm
Réaction au choc	:Embrayage hydraulique
Manoeuvre manuelle	:Clé de déblocage
N° maxi de manoeuvres	:500 manoeuvres/24h
Protection thermique	:160°C
Température ambiante	: -10 +60 C°
	(carte SPL pour des températures inférieures à -10°C)
Degré de protection	:IP 65
Poids de l'opérateur	:8,7 Kg
Dimensions	:Voir fig.2
Huile	:IDROLUX

2) TECHNISCHE DATEN

Stromversorgung	:230V±10% 50/60Hz
Motor	:einphasig 2800 U/min.
Leistungsaufnahme	:280W
Kondensator	:6,3µF
Stromaufnahme	:1,4A
Höchstdruck	:30 bar
Pumpenförderleistung	:1,25 l/min
Druckkraft	:3000 N
Zugkraft	:2600 N
Nutzhub	:280 mm + Federspannung
Federspannung	:bei 100 kg =280 + 6,25 mm
(über Umgehungsventile der Schließung regulierbar)	:bei 200 kg =280 + 8,9 mm
	:bei 300 kg =280 + 13,4 mm
Stoßreaktion	:Hydraulikkupplung
Bedienung von Hand	:Entsperschlüssel
Max. Öffnungs- und Schließvorgänge	:500 Bedienungen/24h
Wärmeschutz	:160°C
Außentemperatur	: -10 +60°C
	(SPL-Karte für Temperaturen unter 5°C)
Schutzkategorie	:IP 65
Operatorgewicht	:8,7 Kg
Abmessungen	:Siehefig.2
Öl	:IDROLUX

2) DATOS TÉCNICOS

Alimentación	: 230 V ± 10 % 50/60 Hz
Motor	: monofásico 2800 RPM
Potencia consumida	: 280 W
Condensador	: 6,3mF
Corriente consumida	: 1,4 A
Máxima presión	: 30 Bar
Caudal bomba	: 1,25 l/min
Fuerza de empuje	: 3000 N
Fuerza de tracción	: 2600 N
Recorrido útil	: 280 mm + compresión muelles
Compresión muelles	: a 100 kg = 280 + 6,25 mm
(regulable con válv. By-pass en cierre)	: a 200 kg = 280 + 8,9 mm
	: a 300 kg = 280 + 13,4 mm
Reacción al choque	: Embrague hidráulico
Maniobra manual	: Llave de desbloqueo
Número máx. maniobras	: 500 maniobras/24 h
Protección térmica	: 160° C
Temperatura ambiente	: -10° +60°C
	(ficha SPL para temperaturas inferiores a 5°C)
Grado de protección	: IP 65
Peso operador mecánico	: 8,7 kg
Dimensiones	: véase fig.2
Aceite	: IDROLUX

3) POSITIONING (fig.3)

3) POSITIONNEMENT (fig.3)

3) POSITIONIERUNG (fig.3)

3) COLOCACION (fig.3)

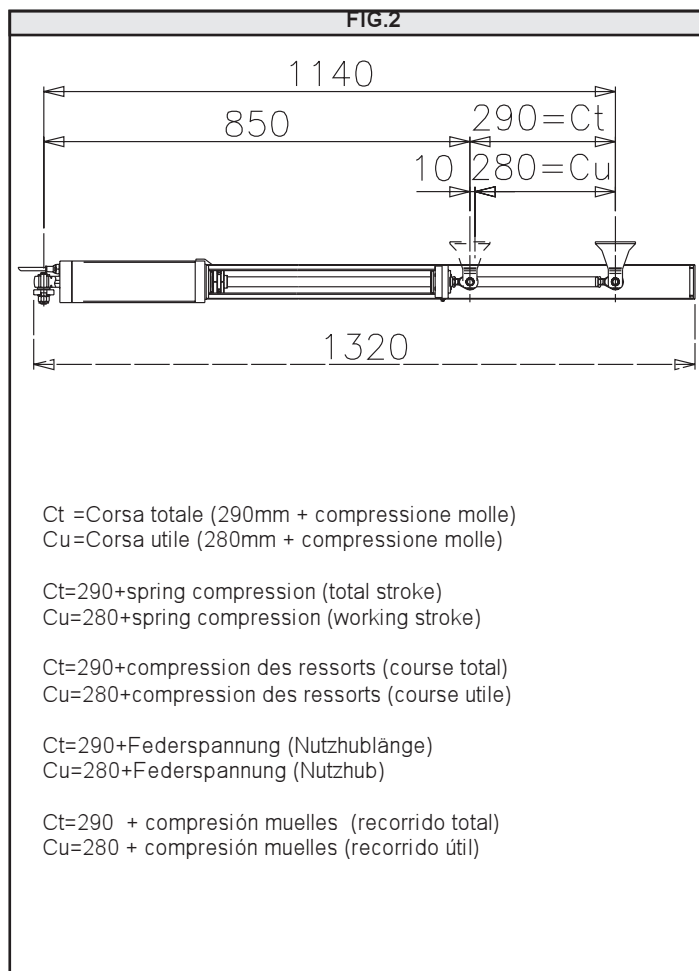
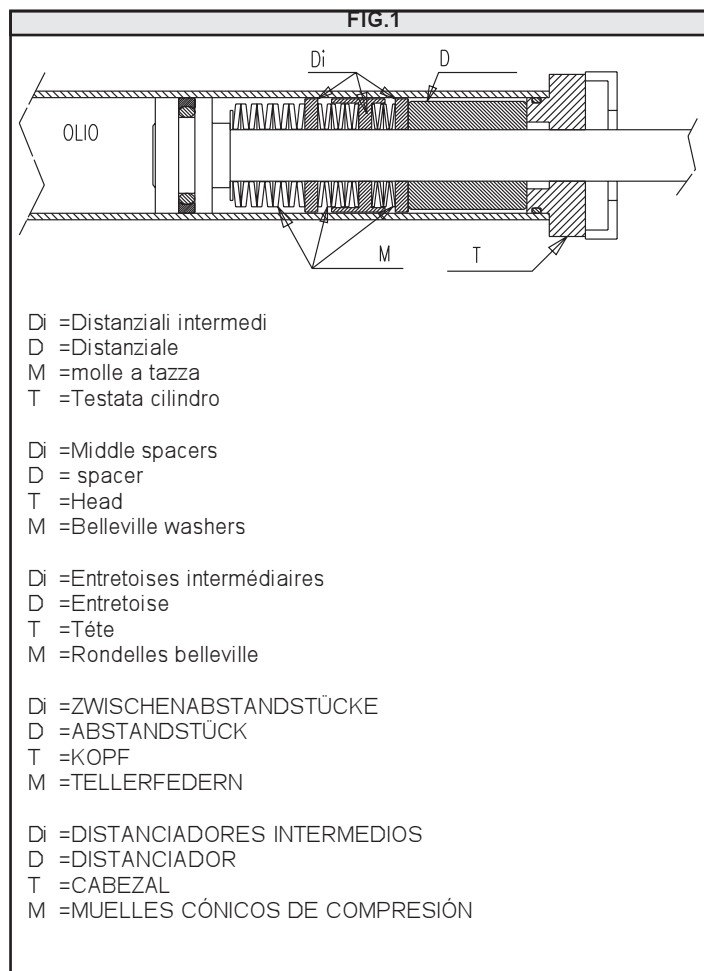
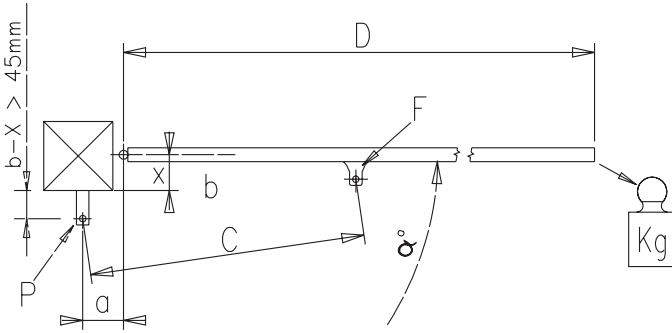

FIG.3



D =Lunghezza anta MAX 2000mm
 a-b =Quote di installazione staffa "P"
 C =1140+Corsa molle ± 6mm di regolazione
 Kg =Peso anta MAX 400 Kg
 P =Staffa attacco pilastro
 F =Forcella attacco anta
 α° =Gradi apertura anta

D = Leaf length (2000 mm MAX)
 a-b = "P" bracket installation value
 C = 1140+Spring stroke ± 6mm adjustment
 Kg = Leaf weight (400 Kg MAX)
 P = Gate-post fastening bracket
 F = Leaf fastening fork
 α° = Degrees of leaf opening

D = Longueur du vantail (2000 mm MAXI)
 a-b = Cotes d'installation de la patte "P"
 C = 1140+Course des ressorts ± 6mm de réglage
 Kg = Poids du vantail (400 Kg MAXI)
 P = Patte de fixation au poteau
 F = Fourche de fixation vantail
 α° = Degrés d'ouverture du vantail

D = Torflügelänge max. 2000 mm
 a-b = Installationshöhe Stange "P"
 C = 1140 + Federhub ± 6 mm Einstellspiel
 kg = Torflügelgewicht max. 400 kg
 P = Spanneisen zur Anbringung am Pfosten
 F = Gabel zur Torflügelbefestigung
 α° = Öffnungsgrad des Torflügels

D = Largo hoja MÁX. 2000 mm
 a-b = Cotas de instalación abrazadera "P"
 C = 1140 + Recorrido muelles ± 6 mm de regulación
 kg = Peso hoja MÁX. 400 kg
 P = Abrazadera enganche pilar
 F = Horquilla sujeción hoja
 α° = Grados de apertura hoja

		a (mm)				
		110	120	130	140	150
b (mm)	110			112	104	98
	120		117	105	99	94
	130		107	99	94	90
	140	112	100	94	90	
	150	102	94	90	α°	
	160	94	89			

VALORI IN GRADI
 VALUES GIVEN IN DEGREES
 VALEURS EXPRIMÉES EN DEGRÉS
 WERTE IN GRAD
 VALORES EXPRESADOS EN GRA

Valore ottimale. Velocità costante.
 Ideal values. Constant speed.
 Valeurs optimales. Vitesse constante.
 Optimale werte. Konstant geschwindigkeit.
 Valores óptimos. Velocidad constante.

FIG.4

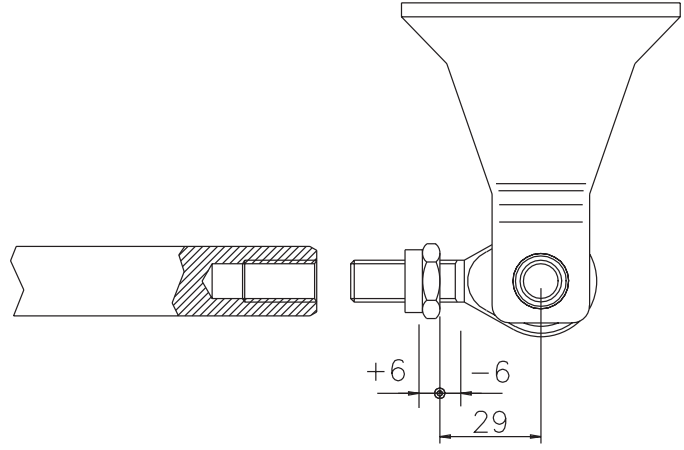

ATTENZIONE (FIG.4): Prima di iniziare l'installazione, regolare l'occhiello dello stelo a 29mm come in figura. Ciò consente una regolazione in +/- 6mm della lunghezza dello stelo. Ad installazione ultimata, questa regolazione, consente l'allineamento delle ante in chiusura. Se ciò non è sufficiente, è possibile compensare l'allineamento anche tarando accuratamente i by-pass di chiusura.

WARNING (FIG.4): Before starting installation adjust the eye of the 29 mm rod as shown in the figure. This allows a ± 6mm adjustment of the rod length. Once installation is complete, this adjustment allows the leaves to be aligned on closing. If this adjustment is not sufficient, alignment can also be compensated by calibrating the closing by-pass valves precisely.

ATTENTION (FIG.4): Avant de commencer l'installation, régler l'oeillet de la tige à 29 mm (voir figure). Ceci permettra un réglage en ± 6mm de la longueur de la tige. Une fois l'installation terminée, ce réglage permettra l'alignement des vantaux en fermeture. Si cela ne suffisait pas, il est possible de compenser l'alignement aussi en réglant soigneusement les soupapes de dérivation de fermeture.

ACHTUNG (FIG.4): Vor Beginn der Installation die Schaftöse auf 29 mm einstellen, wie in der Abbildung gezeigt. Dadurch wird eine Einstellung von ± 6 mm der Schaftlänge ermöglicht. Am Ende dieser Einstellung können die Torflügel in Schließposition ausgerichtet werden. Wenn dies nicht ausreichen sollte, kann die Ausrichtung auch durch eine sorgfältige Einstellung der Umgehungsventile der Schließung ausgeglichen werden.

ATENCIÓN (FIG.4): Antes de iniciar la instalación, regular la argolla de la barra a 29 mm como se muestra en el dibujo. Esto permite regular el largo de la barra a ± 6 mm. Con la instalación ultimada, dicha regulación permite el alineamiento de las hojas cuando éstas se cierran.

Si esto no es suficiente, también se puede compensar el alineamiento, calibrando cuidadosamente las válvulas by-pass de cierre.